

HABEGGER HIT-TRAC 16E

Mit dem HIT-TRAC 16E mit Elektromotor werden Lasten per Knopfdruck gleichmäßig angehoben und abgesenkt.

Grundausrüstung ohne Seil

Technische Daten / Modell-Nr. 07216/11	HIT-TRAC 16E
Nennkraft (Ziehen, Heben, Senken)	1.600 kg
Überlastsicherung durch Strombegrenzung	bei ca. 20% über Nennkraft
Seilgeschwindigkeit	ca. 10 m/min
Steuerkabel	3 m
Seillänge	unbegrenzt
Gewicht inkl. Motor	58 kg
Seildurchmesser	11,2 mm
Seilbruchlast effektiv	80 kN
Elektro- Antriebsmotor	50 Hz / 400 V, 6,8 A
Zuleitung	5 m
Leistung	3 kW
Einschaltdauer	30%
Preis pro Stück	a.A.

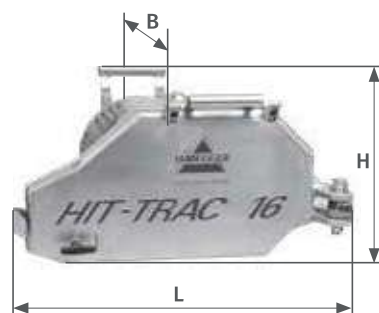

Abmessung: L=700 mm
B=460 mm
H=350 mm

HIT-TRAC 16E mit variabler Zuggeschwindigkeit

Haspelantrieb auf Rohrgestell zu HIT-TRAC 16E

Ihr Seil wird geschont, da es nicht über Kanten gezogen, geknickt oder unnötig verschmutzt wird. Die Wickelvorrichtung wird direkt vom Gerätemotor angetrieben. Für den Transport ist der Ausleger einschwenkbar.

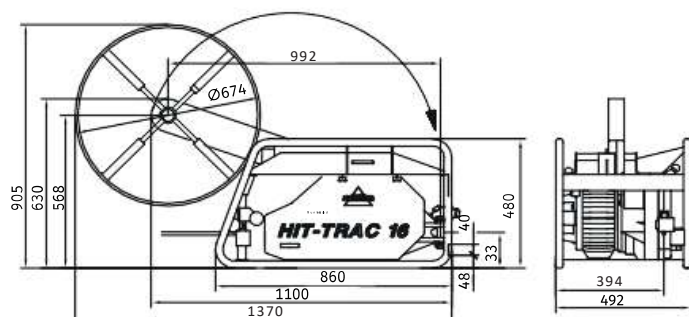

HIT-TRAC 16E komplett mit Rohrgestell und Haspelantrieb, ohne Seil (83 kg)



Rohrgestell (14 kg)



Schutzbügel zu Steuerkasten (3,4 kg)